

## QUADROFLEX/QUADROFIX

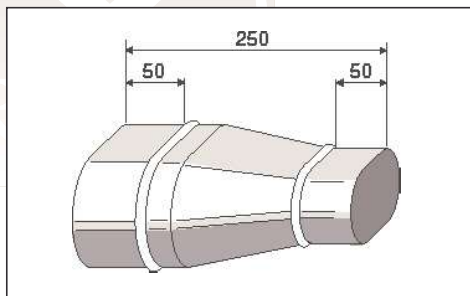

Aluminium 1,0-2,0mm  
Rostfritt stål 0,5-2,0mm

Tillbehören produceras enligt ritning och på kundens förfrågan.

### REDUCERING – QUADRO

**Beskrivning** Reducering för quadro rör  
**Dimensioner** System 125-100 157x69 på 128x51mm L=250mm  
System 150x100 191x79 på 128x51mm L=250mm  
System 150-125 191x79 på 157x69 L=250  
System 200-150 270x79 på 191x79 L=250

**Material** Rostfritt stål

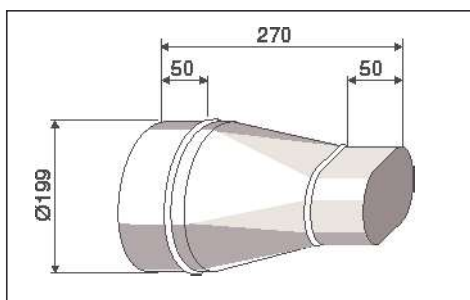

### ÖVERGÅNG – QUADRO/RUND

**Beskrivning** Övergång quadro till rund kanal.  
**Dimensioner** Invändig diam. Anslutning diam.  
System 100 128x51 Ø99 L=250mm  
System 125 157x69 Ø124 L=250mm  
System 150 191x79 Ø149 L=250  
System 200 270x79 Ø199 L=250

**Material** Rostfritt stål

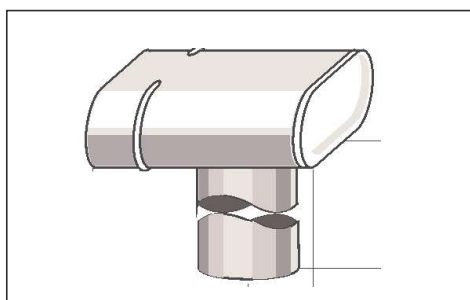

### VINKELÖVERGÅNG

**Beskrivning** Vinkelövergång 90grader  
System 100 128x51 Ø100 L=200mm  
System 100-125 128x51 Ø125 L=200mm  
System 125 157x69 Ø125 L=230mm

**Material** Rostfritt stål

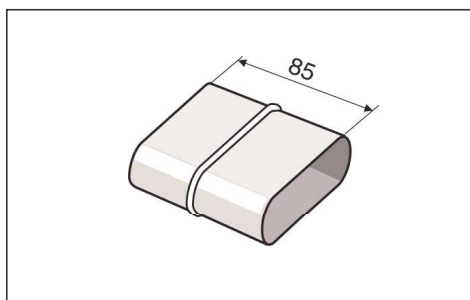

### SKARVSTOS – QUADRO

**Beskrivning** Invändig förbindare mellan två Quadrorör.  
**Dimensioner** System 100 128x51 L=85mm  
System 125 157x69 L=85mm  
System 150 191x79 L=85mm  
System 200 270x79 L=85mm

**Material** Rostfritt stål

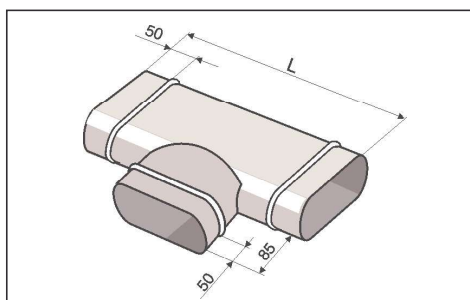

### T – RÖR

**Beskrivning** T-rör för att förbinda tre quadrorör med varandra  
**Dimensioner**

Genomgång	Utgång	Längd	
System 100-100	128x51	128x51	300
System 125-100	157x69	128x51	300
System 150-100	191x79	128x51	300
System 150-125	191x79	157x69	330
System 150-150	191x79	191x79	360

**Material** Rostfritt stål